

Light Wrap

Proteggi il tuo brand



Brochure

dssmith.com/it-light-wrap



Indice



Introduzione pagina 03

Che cos'è il Light Wrap?

Come funziona? pagina 04

I vantaggi del Light Wrap pagina 05

Sostenibilità
Costi
Immagine del brand

Specifiche tecniche pagina 08

4wru

1

Che cos'è Light Wrap?

Più protetti Più visibili

È un imballaggio di tipo wrap around, ovvero avvolto intorno al prodotto, progettato per cedere in modo controllato alla compressione dell'imballaggio primario, **evitando danni e deformazioni**.

Una soluzione che consente di **ridurre al minimo l'utilizzo di fibre** nel packaging secondario, migliorando gli indicatori di sostenibilità e che, al contempo, permette una stampa nitida grazie alla possibilità di utilizzare un cartone dallo spessore inferiore con onde di dimensioni ridotte.

Il risultato è una scatola wrap around che contribuisce a **ridurre gli ammanchi** di merce nel punto vendita, **migliorare l'immagine del brand** e **ad abbattere l'impatto ambientale e i costi**.

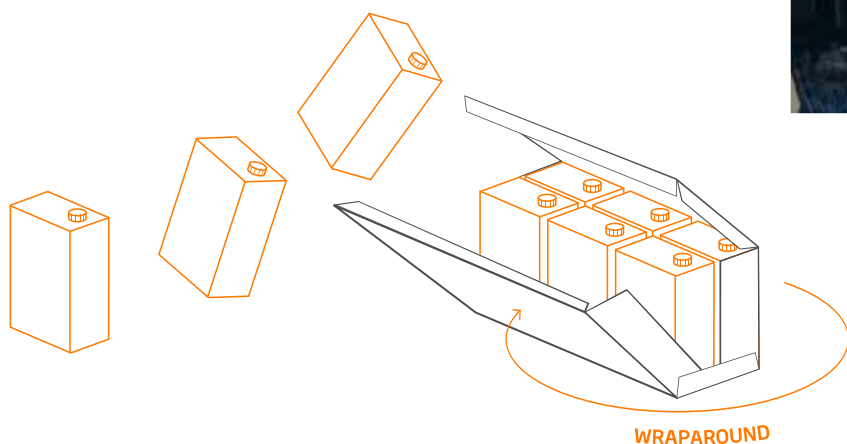

2

Come funziona?

A rendere questo imballaggio particolarmente innovativo è il **doppio cordone** presente sul fondo. Il primo, più profondo, serve in fase di formazione dell'imballaggio. Il secondo, meno profondo, è utile per resistere alla compressione a cui è sottoposta la scatola quando viene impilata su un pallet.

Con Light Wrap

Quando il contenitore si deforma, se la qualità del cartone non è sufficiente a sostenere il peso sovrapposto alla scatola, l'imballaggio **cede in modo controllato**, accompagnando la perdita di altezza del packaging primario.

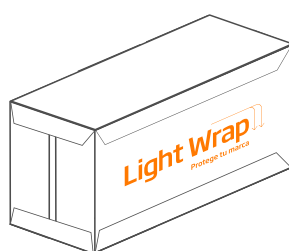

Senza Light Wrap

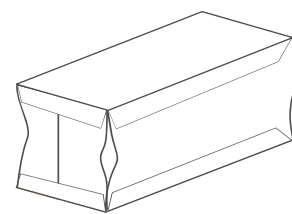

Quando il contenitore primario si deforma, se l'imballaggio non è in grado di sostenere il peso sovrapposto alla scatola, **cede in modo non controllato**, per cui si formano grinze e deformazioni.

Grazie a questo cordone la scatola resiste meglio alla compressione una volta impilata.

Accompagna la deformazione della scatola per compressione.

Light Wrap

3

I vantaggi del Light Wrap

Rispetta l'ambiente



Rafforza l'immagine del tuo brand



Abbatte i costi della tua catena logistica



Riduce gli ammanchi di prodotto



Rispetta l'ambiente

- Prodotto in cartone ondulato **100% riciclato e riciclabile**
- In fase di progettazione è stata data particolare attenzione alla grammatura del cartone ondulato. Grazie al design ottimizzato è possibile abbassare l'altezza dell'ondulatura in fase di produzione. Ne consegue una minore quantità di fibre impiegate e un abbattimento dell'impatto ambientale, ma senza intaccare le caratteristiche di resistenza e qualità.
- Inoltre, il design è ottimizzato per il trasporto favorendo un abbattimento dei costi e **dell'impronta di carbonio**, grazie alla riduzione dell'altezza dell'ondulatura in fase di produzione, che rende l'imballo meno ingombrante.
- È una soluzione **più sostenibile rispetto al film termoretraibile** attualmente impiegato da molti brand.

Light Wrap è particolarmente adatto nella vendita di confezioni multiple di **brick**, solitamente utilizzati per prodotti come latte, succhi, acqua, olio o vino.

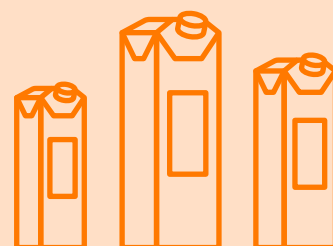

Abbatte i costi della tua catena logistica

- Il **minor impiego di fibre** consente di risparmiare sui costi e aumenta la sostenibilità di questo tipo di packaging.
- Il design di questa soluzione mira a mantenere intatto l'aspetto del wrap around che avvolge i brick, **evitando che il consumatore percepisca danni** nell'estetica del prodotto e **riducendo così gli ammanchi di merce** e possibili reclami.
- L'impiego di un'ondulatura più bassa consente di **ottimizzare lo spazio durante le fasi di trasporto e stoccaggio**, contribuendo così anche a ridurre i costi della catena logistica.

Riduzione della grammatura

Francesco Barsanti

Sales, Marketing & Innovation Director
DS Smith Packaging Italia



“Il modo in cui un prodotto viene presentato gioca un ruolo importante. Il design di questa nuova soluzione - *DS Smith Light Wrap* - mira oltre a molteplici altri vantaggi, a mantenere intatto l'aspetto del wrap around che avvolge i brick, evitando che si deformi durante il trasporto a causa della compressione esercitata dall'impilamento dei prodotti.”

Risparmio sulla logistica interna

Riduzione dell'area di magazzino

Rafforza l'immagine del tuo brand

- Nei punti vendita è comune trovare pallet con scatole di brick. A causa del peso sopportato, soprattutto dagli strati inferiori, spesso le scatole si deteriorano, anche se ciò non significa che i brick siano danneggiati. Infatti, il design del Light Wrap accompagna in modo controllato la deformazione da compressione. Di conseguenza, **si evitano rigonfiamenti e grinze e si trasmette, invece, un'immagine del brand più curata**. In questo modo, forniamo un valore aggiunto e aiutiamo i nostri clienti a differenziarsi nel punto vendita.
- Anche nelle grammature ridotte, come quelle del Light Wrap, siamo in grado di offrire una **qualità di stampa elevata** che consente di disporre di uno spazio perfetto per trasmettere fedelmente un messaggio del brand che aiuti a **rafforzare la visibilità sugli scaffali**.
- I consumatori e gli utenti sono costantemente esposti a una grande quantità di informazioni e alternative, per cui un'immagine coerente aiuta a differenziarsi dai competitor e a spiccare in un mercato saturo. In tale contesto, **il packaging diventa un elemento della strategia di comunicazione** dei brand, pertanto è necessario curarne l'aspetto rendendolo un'ulteriore risorsa che contribuisce a costruire un'identità solida e riconoscibile.

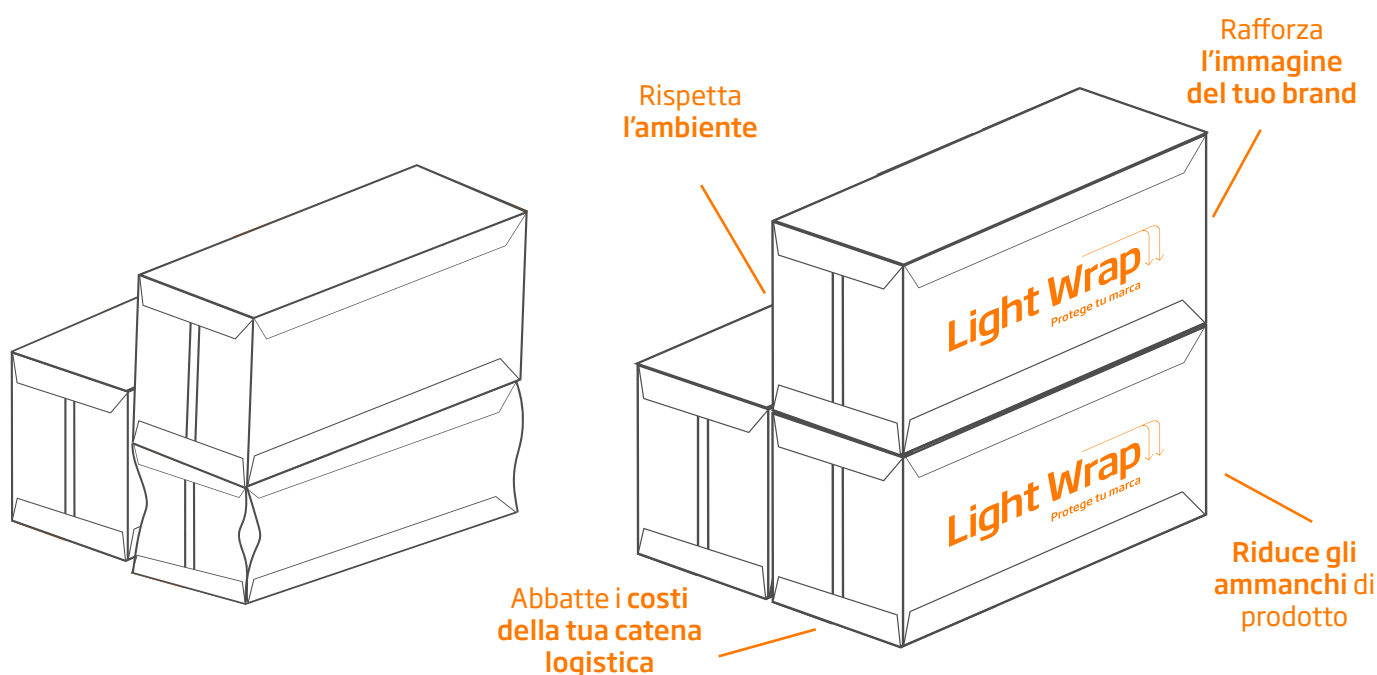

4

Specifiche Tecniche

Settore target

Latte, succhi, vino e acqua

Prodotti target

Contenitori semiportanti, brick ...

Obiettivo principale

Nascondere la deformazione della scatola
Ridurre il peso del materiale
Migliorare la logistica in entrata

Dimensioni
(restrizioni max/min)

Le restrizioni non riguardano le dimensioni della scatola, in quanto si tratta di una confezione multipla di brick, ma è il prodotto che sostiene la maggior parte del BCT



Tipologia di stampa

Flessografica convenzionale di alta qualità

Tipi di assemblaggio
e riempimento

Automatico

Requisiti speciali

Gli stessi di un imballaggio wrap around tradizionale

Light Wrap

Proteggi il tuo brand



dssmith.com/it-light-wrap

